

AWM130-100

AUTOMATENWINKELWOLF *CROSSFEED GRINDER*



Schneidsystem INOX Unger E130

Vorschneider, Lochscheibe 3, 5, 8 und 13 mm,
2 Messer, Stützkreuz, schmaler und breiter Einlegering

Cutting system INOX Unger E130

Precutter, perforated plate 3, 5, 8 and 13 mm,
supporting cross, small and wide insert ring

Maschinenabmessungen (B x T x H)

External dimensions (w x d x h)

1248 x 1323 x 1320 mm

TECHNISCHE DATEN *TECHNICAL DATA*

Technische Änderungen vorbehalten. Maße können abweichen.
Specifications subject to change without notices. Dimensions may vary.

Schneidsystem	Cutting system	Unger E130
Lochscheiben-Ø	Perforated plate-Ø	130 mm
Trichtervolumen	Hopper volume	100 Ltr.
Förderleistung (bei 3mm Lochscheibe*)	Output (with perforated plate 3mm*)	~1900 kg/h
Motor Hauptantrieb / IP55	Motor main drive / IP55	10 kW
Motor Mischantrieb / IP55	Motor mixer drive / IP55	1,5 kW
Gewicht netto	Net weight	~812 kg

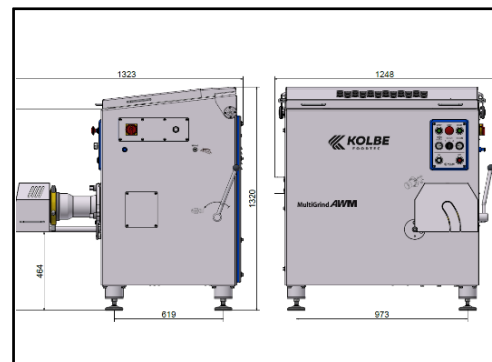

* Bei 3 mm Endlochscheibe, Verarbeitung von kleinen Frischfleischstücken 0/-1°C ohne Zusätze

* With 3 mm final hole plate, processing of small beef or pork pieces 0/-1°C without ingredients